

Part No.	75x50-C	75-C	100-C	125-C	150-C	200-C	300-C	400-C	
Size	mm	20x15	20	25	32	40	50	80	100
	inches	3/4x1/2	3/4	1	1 1/4	1 1/2	2	3	4
A							249	279	
B							135	166	
ØC							92.6	120	
ØF							65	89	
ØG							77	104	
I							102	108	
L							161	166	

Units:mm

注意
400-Cのカムアームは4本です。
400-Cはリブ式です。

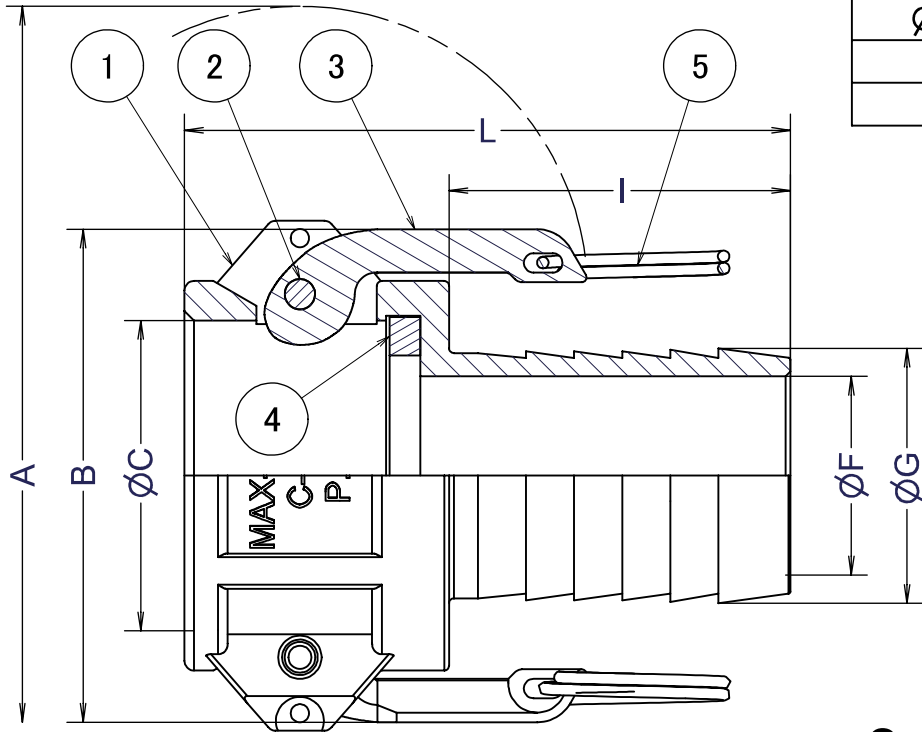

Section C-C

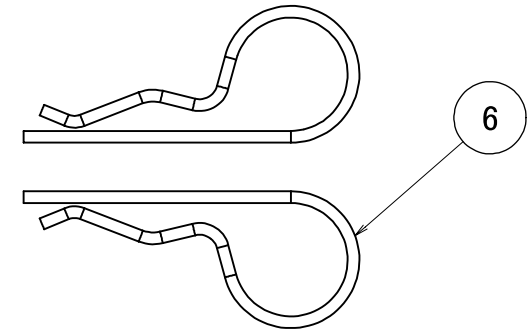
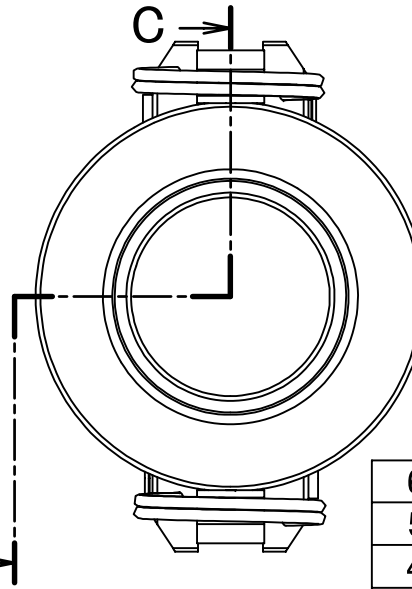

6	セーフティピン	SWRH77B	2	
5	リング	SUS430	2	
4	ガスケット	NBR	1	
3	カムアーム	SUS430	2	
2	ピン	SUS430	2	
1	ボディ	ポリプロピレン	1	
ITEM	PART NAME	MATERIAL	Q'TY	REMARKS

Nominal Dia		CUSTOMER				TITLE	
Fluid.						MAX-C ホースシャンクカップラー	
Press.		DATE	SCALE	DRAW	APPR	 FULLNESS JAPAN CORPORATION.	
Temp.		Mar.5'13	none	ToMo			
Drawing History		DWG No.			MAX-C-05PP-01	3	